

Jellemzők



- Energiatakarékos hűszivattyús légfűtőegység: Akár 70%-os költségmegtakarítás és szén-dioxid-kibocsátás csökkenés (fűtés módban).
- Önálló ház horganyzott acéllemezbe építve, szerkezeti epoxi-poliészter festéssel, alap kivitelben RAL9016 fehér színben. Megrendelésre kérhető egyéb színekben vagy rozsdamentes acélból.
- Két elülső rács kivitelben: ipari lyuggatott (alap kivitelben), kereskedelmi mikroperforált. Tartalmaz belső elvezetőt.
- Eloxált alumínium kimeneti lapátok szárnykialakítással, mindkét oldalon 0 és 15° között állítható.
- Kettős bemeneti centrifugális ventilátorok, külső rotor motorral és alacsony zajszinttel. 5 sebességfokozat.
- Tartalmaz belső elvezetőt.
- Advanced Plug&Play control. Includes: Advanced PRO control with LCD display and integrated thermostat, door contact, 10m RJ11 cable and remote control.
- DX 1:1:
Választható: Továbbfejlesztett Clever Control vezérlő (programozható, automatikus, intelligens, energiatakarékos, Modbus RTU épületirányítási rendszerekhez...) egyedi programmal a hűtési módban működéshez, a páralecsapódás elkerülése érdekében. Szabályozza a hűtési teljesítményt, hogy fenntartsa a levegő áramlási sebességét és elérje a közeg elkülönítését. „Előkészítve MITSUBISHI ELECTRIC Standard és Power inverterhez való csatlakoztatásra kültéri hűszivattyúegységhez (R410A/R32) tágulási szeleppel, mely nem tartozék, az ügyfélnek kell beszereznie. Ehhez légfűtőegységre alakított MITSUBISHI ELECTRIC DX Interface készletre és programozható vezérlőre van szükség. Kérje tanácsunkat.”
- DX VRF:
Előkészítve MITSUBISHI ELECTRIC VRF kültéri hűszivattyúegységhez (R410A) való csatlakoztatásra. Ehhez tágulási szeleppel rendelkező légfűtőegységre alakított MITSUBISHI ELECTRIC VRF Interface készlet és programozható vezérlő szükséges.

Műszaki adatok

50Hz

Hűszivattyú - DX 1:1

modell	(m³/h)	(m)
L 1000 DX15-ME	4-5	
L 1500 DX27-ME	4-5	
L 2000 DX36-ME	4-5	
L 2500 DX43-ME	4-5	
L 3000 DX49-ME	4-5	
XL 1000 DX22-ME	5-7	
XL 1500 DX34-ME	5-7	
XL 2000 DX45-ME	5-7	
XL 2500 DX52-ME	5-7	
XL 3000 DX54-ME	5-7	

Hűszivattyú - VRF

modell	(m³/h)	(m)
L 1000 VRF19-ME	4-5	
L 1500 VRF29-ME	4-5	
L 2000 VRF39-ME	4-5	
L 2500 VRF43-ME	4-5	
L 3000 VRF49-ME	4-5	
XL 1000 VRF23-ME	5-7	

Hűszivattyú - VRF

modell	(m³/h)	(m)
XL 1500 VRF34-ME	5-7	
XL 2000 VRF47-ME	5-7	
XL 2500 VRF61-ME	5-7	
XL 3000 VRF58-ME	5-7	

Méreték

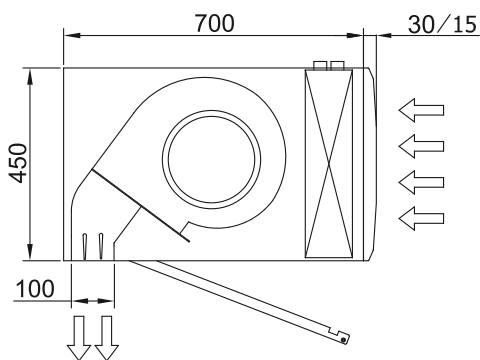
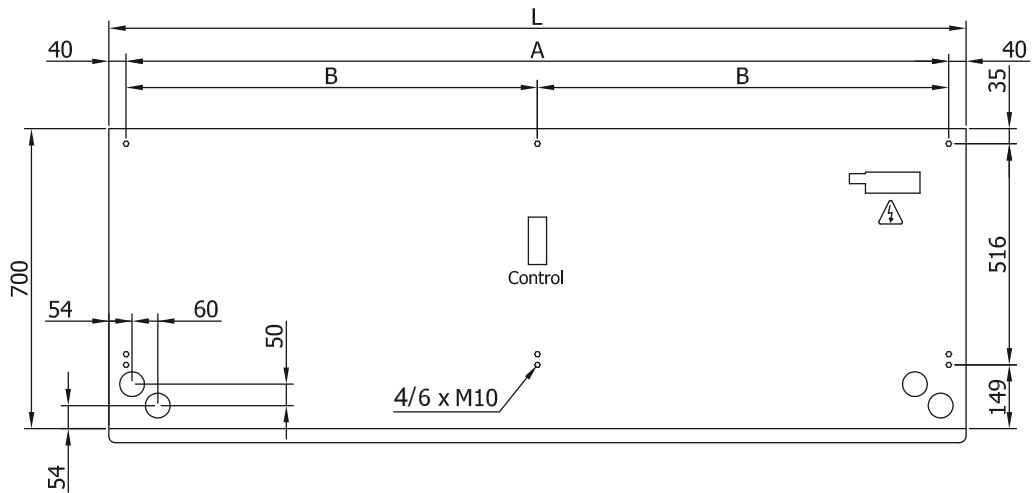

L	A	B
1000	920	-
1500	1420	710
2000	1920	960
2500	2420	1210
3000	2920	1460